



Gleitschleifen

Kantenverrunden

Kugelpolieren

Entgraten

Glänzen

Z1 / Z2

Fliehkraftanlagen Z1 / Z2



SP/LECK
Oberflächentechnik

90

60

90

120

150

180

Fliehkraftanlagen Z1/Z2



- ▲ Die Z1/Z2 – Fliehkraft-Gleitschleifanlage ist besonders geeignet zur Bearbeitung von sensiblen Werkstücken mit geringen Abmessungen sowie kleinen Chargen mit sehr hohen Ansprüchen an die Qualität der Oberfläche
- ▲ feinste Glanz-Oberflächen durch „fließendes Schleifen“ in kürzester Zeit durch 10 bis 15-fach höhere Bearbeitungsintensität gegenüber herkömmlichen Verfahren
- ▲ hochverschleißfeste Spezial-Polyurethanauskleidung mit Antihaftstrukturierung für qualitativ hochwertige Werkstücke, somit keine Teilevermischung

Maßskizzen von Z2

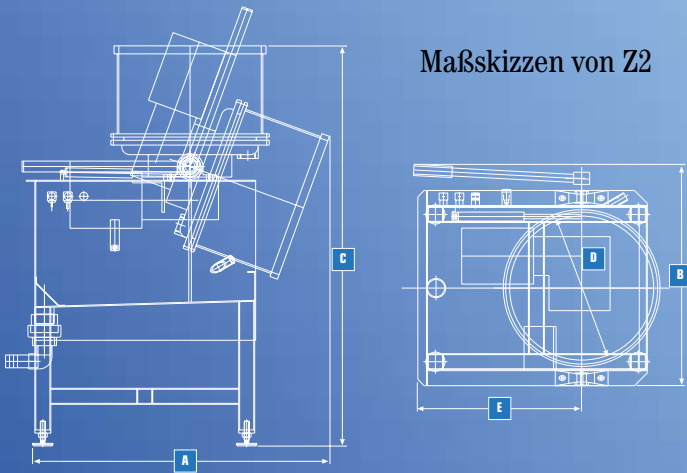

Technische Daten:

Arbeitsbehältervolumen in Liter	Z1	Z2
Nutzvolumen in Liter	11	30
Drehzahl des Tellers	7	20
Antriebsleistung	ca. 280 U/min	ca. 280 U/min
Höhe Arbeitsbehälter	0,75 kW	2,2 kW
Betriebsspannung	1000 mm	1250 mm
	400 V, 50 Hz	400 V, 50 Hz
Abmessungen in mm:		
A	950	930
B	530	692
C	1000	1250
D	300	490
E	1350	512

Konstruktionsabweichungen vorbehalten

Maßskizzen von Z1

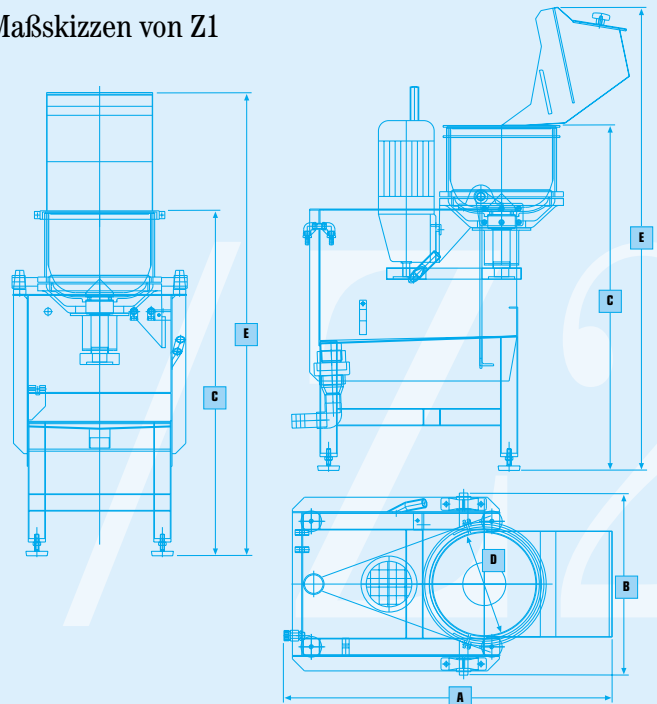

SPALECK Oberflächentechnik GmbH + Co. KG
 Postfach 2253 · D-46372 Bocholt
 Schläfenhorst 117 · D-46395 Bocholt
 Telefon +49 (0) 28 71 / 95 00-0
 Telefax +49 (0) 28 71 / 95 00-95
 www.spaleck.biz · info@spaleck.biz